

# Plåttak

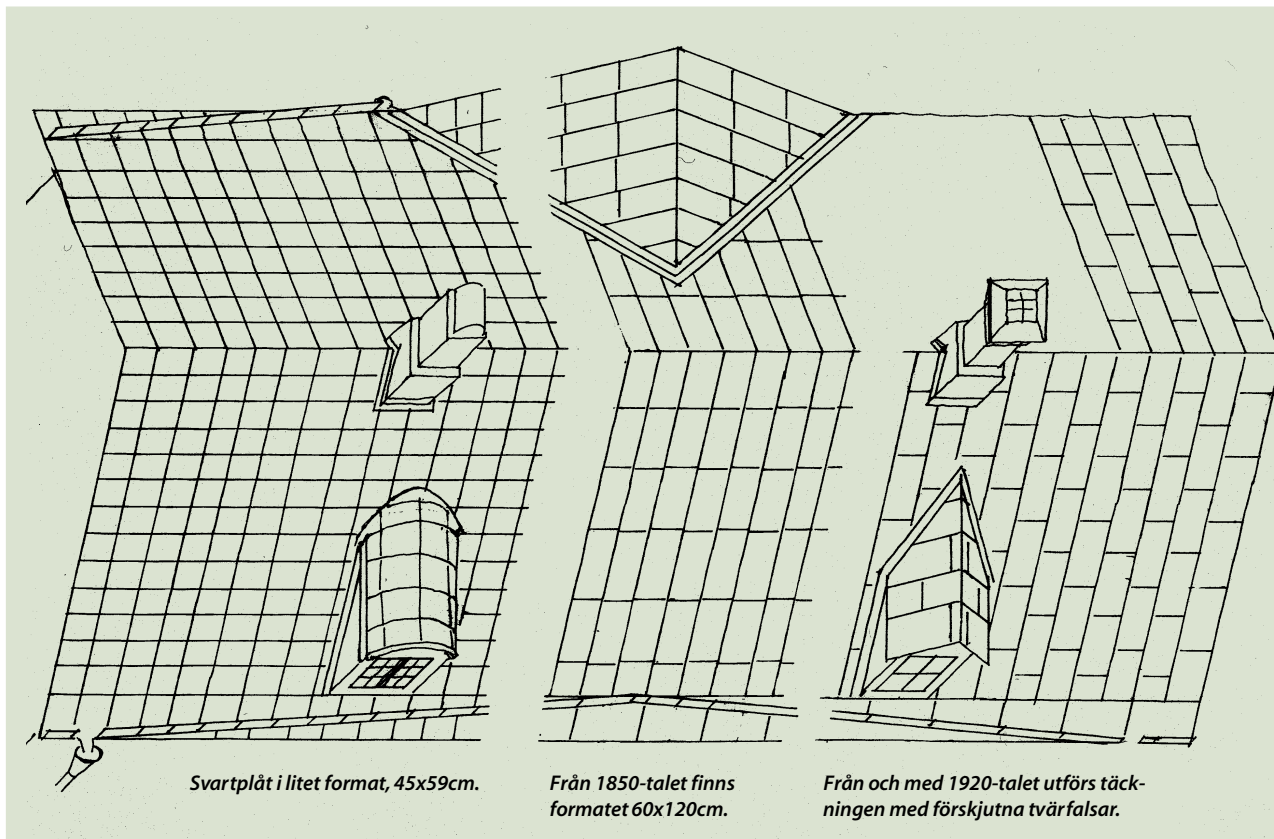

## Takplåt

De första plåttaken kom på 1700-talet och bestod av ca 1 mm tjocka smidda plåtar som kunde falsas samman genom uthamring av kanterna. Taktypen förekom främst i högre-ståndsmiljö. Den obehandlade järnplåten kallas svartplåt.

Den galvaniserade järnplåten blev vanlig vid sekelskiftet 1900 och plåttak började därmed läggas även på lite enklare byggnader. Idag används fortfarande galvaniserad plåt för takläggning.

## Underhåll och ommålning

Att reparera eller lägga ett falsat plåttak är ingenting för gör-det-självaren. Men underhåll kan man delvis klara själv.

Rensopning och rensning av ständrännor och stuprör bör göras varje år efter lövfällningen.

## Ommålning

Regelbunden ommålning med ganska täta intervall skyddar taket och lönar sig på sikt.

Enklast är det om man målar vart 4:e-5:e år. Då behöver man oftast



*Målningsarbetet utförs med fördel vid ihållande vackert väder och hellre på försommaren än på eftersommaren, då daggen kan vara besvärande.*

bara borsta, tvätta och måla en gång. Man bör måla om minst vart 8:e-10:e år. Skrapa bort löst sittande färg, skrapa och stålborsta rostfläckar. Hela taket borstas och spolats rent. Grunda rostiga partier med rostskyddsfärg, måla alla falsar en gång och stryk hela ytan en gång när första målningen torkat.

Traditionellt målas plåt med en blandning av rå och kokt linolja tillsatt med färgpigment. Sådan färg finns fortfarande att köpa och är oöverträffad för målning på gamla plåttak. Som grundfärg är blymönja erkänt bra mot rost, men ersätts idag på grund av sin giftighet av nya rostskyddsfärger.

Det är inte självklart att plåttak ska vara svarta, även om de allra äldsta ofta målades så. Det är inte ovanligt med röda eller grå, någon gång gröna plåttak och det finns ingen anledning att byta ut ursprunglig kulör.

### Reparation

Om taket läcker eller ser mycket rostigt ut: Anlita en plåtslagare! Be gärna om referenser på arbeten han gjort av liknande slag.

Takets svaga punkter är rännalar, takrännor och genomföringar. Falsarna angrips först, de blir "svullna" av rost. Enstaka takplåtar kan bytas om skadorna är lokala, men ny och gammal plåt måste kunna falsas ihop – falsen ska klara uppbyggnad och hopfalsning igen utan att plåten går sönder.

### Omläggning

Om taket måste läggas om bör man välja omålad galvaniserad plåt i skivformat, inte bandplåt. Plåten ska målas först efter 3–5 år, när den har mattats ner. Välj inte färdiglackerad eller plastbelagd plåt, förr eller senare måste även den målas om och då kan det vara svårt att få färgen att fästa.

Det är viktigt att behålla den ursprungliga storleken på plåtarna liksom att kopiera detaljutförandet av takfot, rännor, gavelsprång,nock, rännalar, skorstensbeslag och eventuella takkupor. Tänk på att vid rivning spara stycken av den gamla plåten som förebild för det nya taket.

Om du vill återskapa ett gammalt plåttak som inte längre finns kvar kan ett gammalt foto ge vägledning.

Skorstenar är ibland helt inklädda med falsad plåt. Andra plåtarbeten är t ex listbeslag och fönsterbleck. Vid reparation av sådana bör man alltid ha det gamla beslaget som förebild; detta gäller även storleken på plåtbitarna.

### Underlagstak

Oftast ligger ett äldre falsat plåttak direkt på en panel utan underlagspapp. Tidvis bildas kondens på plåtens undersida, vilket dels kan förorsaka rostangrepp i plåten, dels fuktskador eller rötskador i takpanelen. Fuktskador i takpanelen behöver alltså inte bero på läckage i taket och det kan hjälpa att öka luftomsättningen på vinden.



Plåtslagaren undersöker falsarna och avgör om det går att reparera.

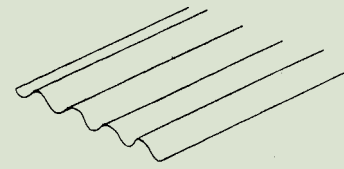

Sinuskorrugerad plåt

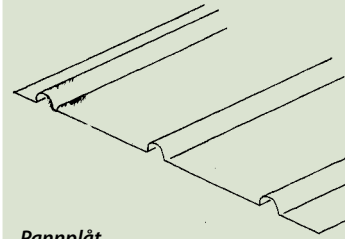

Pannplåt

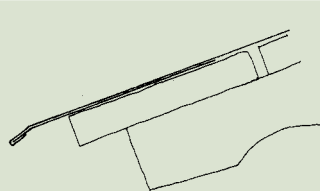

Takfotsdetalj som visar avslutningen av plåten i takfoten, där framkanten traditionellt bara är nerknäckt en aning (ankantad). Plåten sticker ut mellan 5 och 10 cm från takpanelen.

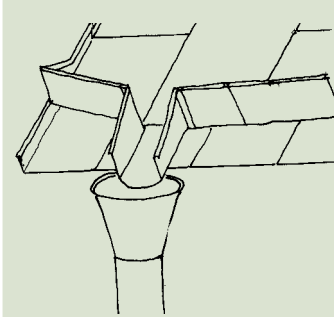

Fotränna är ett alternativ till hängränna som ger taket ett lätt och smäckert utseende.

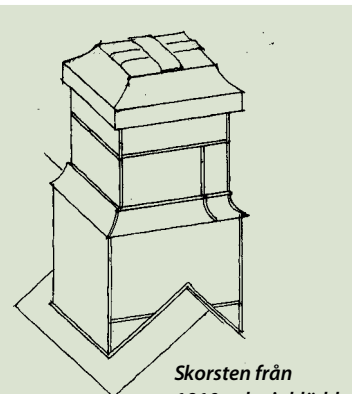

Skorsten från 1910-talet inklädd med falsad plåt.

Vid nyläggning av plåttak lägger man idag en underlagspapp ovanpå panelen för att minska skadeverknings av kondens.

### Andra plåtar

Korrugerad plåt som läggs i stora stycken på läkt är mycket enkel att lägga själv och har därför fått stor spridning. Idag finns ett stort utbud av korrugerad plåt, både äldre och nyare typer. De nyare, t ex trapetskorrugerad eller tegelmönstrad plåt, passar inte alls in i äldre miljöer. Äldre typer som sinuskorrugerad plåt och pannplåt passar bättre.

Korrugerad plåt är inte ett bra alternativ till falsad plåt. Den kan däremot användas vid reparation av ett uttjänt uthustak av spån eller tegel.

### Litteraturtips

Ove Hidemark m.fl.: *Så renoveras torp & gårdar*, ICA Bokförlag, 1995  
Jan Lisinski och Rolf Svensson: *Plåtslageri, avsnitt i Hantverket i gamla hus*, Byggförlaget 1998

Plåttak ingår i serien

#### Information om byggnadsvård

utgiven av länsstyrelserna i Gävleborgs, Västmanlands och Örebro län. Utgivning har skett med stöd av Riksantikvarieämbetet.

Text och illustrationer:

Blomberg & Linscott Arkitekter

Grafisk form: Oforn

Tryck: Sahlanders Grafiska AB 1999

Bladen kan beställas från

Länstyrelserna i Gävle, Västerås

och Örebro eller hämtas från

[www.raa.se/trad&bygg2000](http://www.raa.se/trad&bygg2000)

Ditt länsmuseum kan ge ytterligare

råd och tips om bra hantverkare.